

N109-018 / V8414

Decorative Spear Gate Kit  
 Kit de puerta decorativa con  
 tipo arpón  
 Kit pour barrière décorative  
 avec type harpon

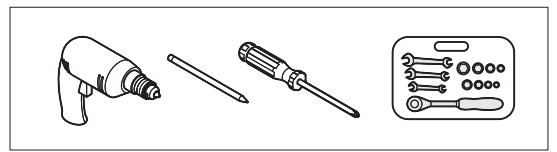

**WARNING:** Do not position hardware on edges or seals. Make sure hardware does not interfere with moving parts. Straps and pulls are for decoration only and provide no additional functionality to the door or gate.

**ADVERTENCIA:** No coloque accesorios sobre los bordes o sellos. Asegúrese de que los accesorios no interfieran con las piezas de movimiento. Las correas y los sistemas de tracción son solo para decoración y no suministran una funcionalidad adicional para la puerta.

**AVERTISSEMENT :** Ne pas positionner la quincaillerie sur les rebords ou les joints. S'assurer que la quincaillerie n'interfère pas avec les pièces amovibles. Les courroies et poignées ne sont que décoratives et n'offent aucune fonctionnalité à la barrière ou porte.

**Suggested placement (garage door)**

Colocación sugerida (puerta de garaje)

Suggestion de positionnement (Porte de garage)

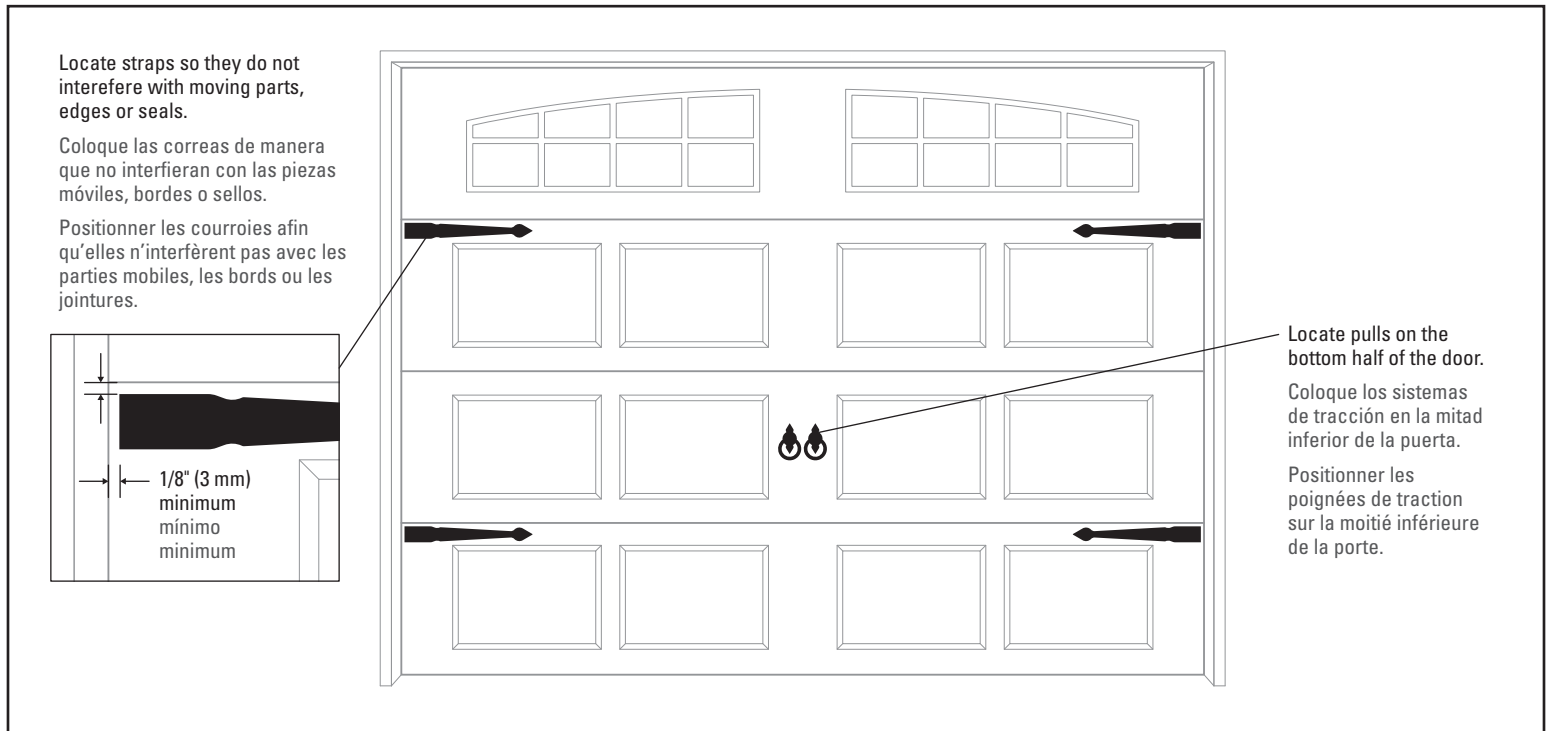

**Strap installation**

Instalación de las correas

Installation de les courroies

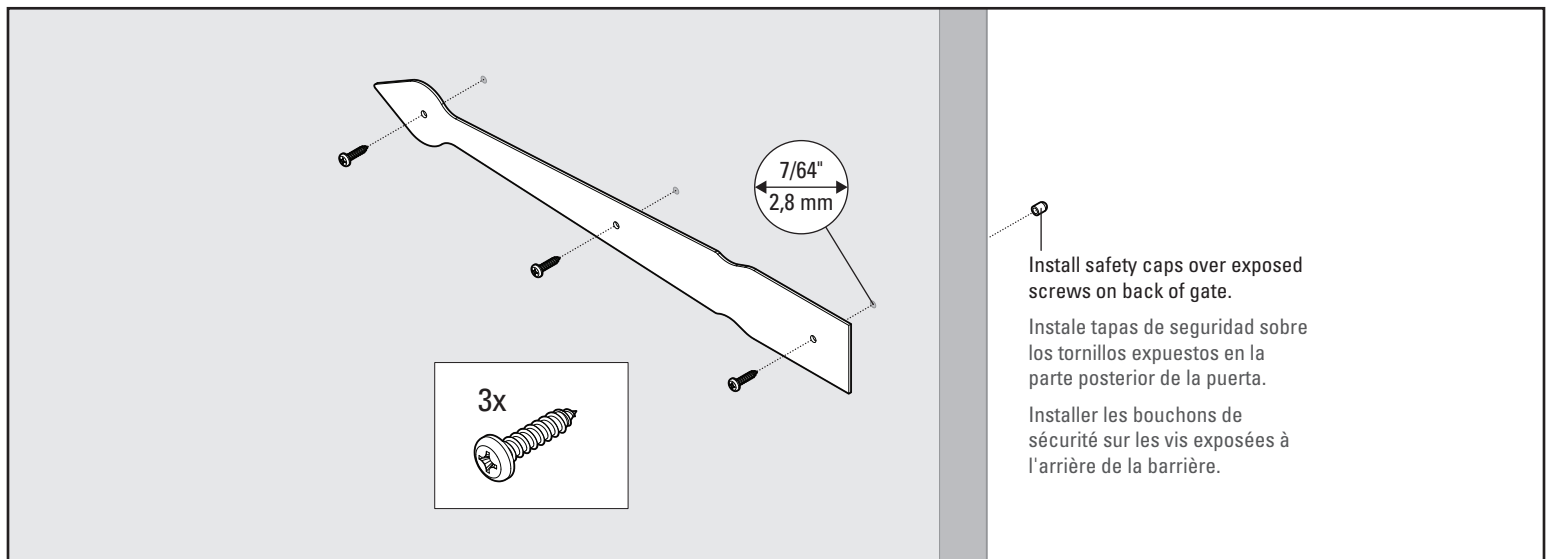

**Pull installation**

Instalación de los sistemas de tracción

Installation de les poignées

Standard mounting

Montaje estándar

Montage standard

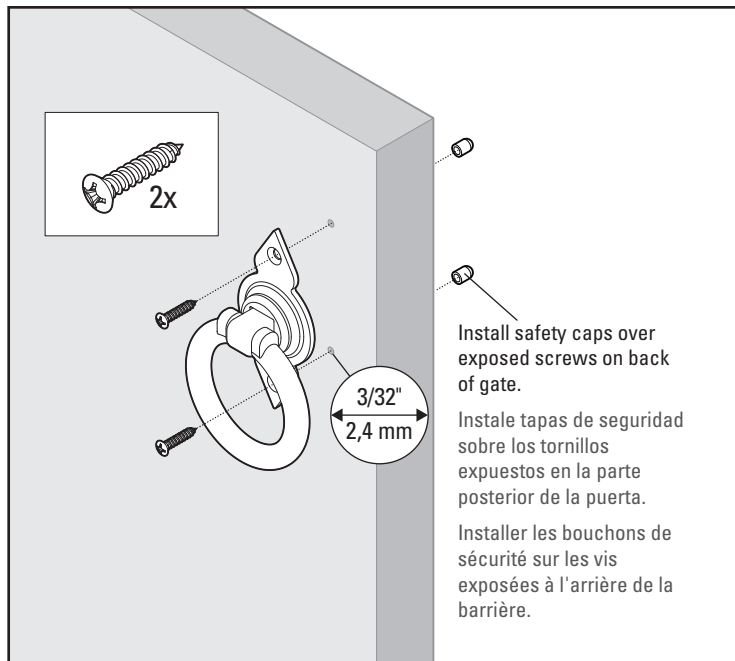

Mounting on thin material

Montaje sobre material delgado

Monter sur un matériau mince

